



Register your new Bosch now:
www.bosch-home.com/welcome



Ыдыс-аяқ жуатын машина

SK...



BOSCH

kk Қолдану туралы нұсқаулар

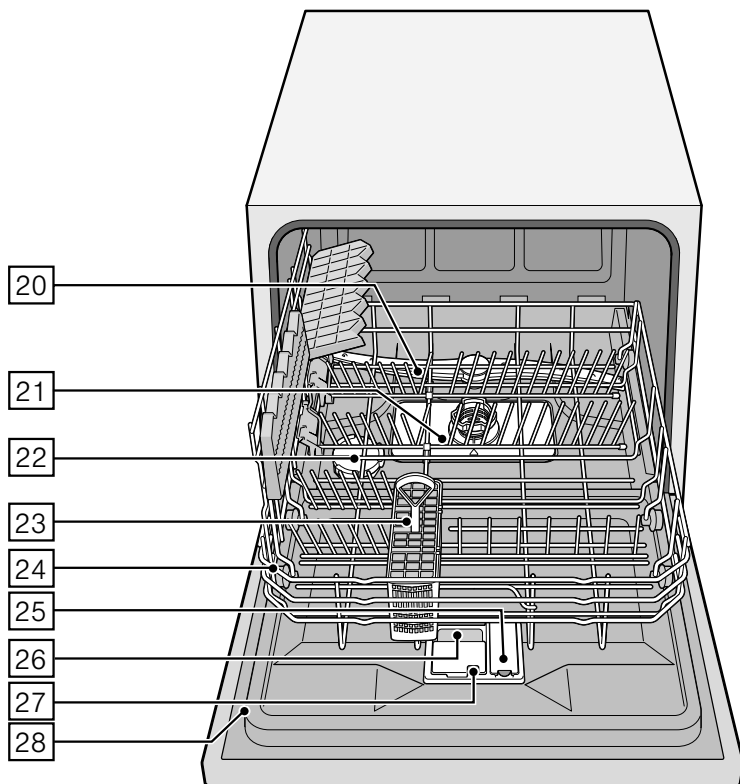
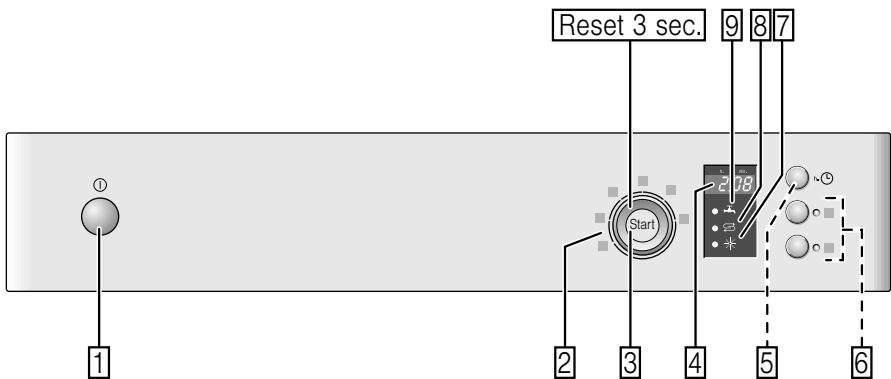

Мазмұны

 Керекті жағдайда пайдалану үшін 4	 Ыдыс 14
 Қауіпсіздік туралы нұсқаулар 4	Жарамды емес 14
Тоңазытқышты іске қосу алдында . . . 5	Әйнектен жасалған бұйымдар мен әйнек сынуы 14
Тасымалдап жіберіліп берілген кезде . 5	Ыдысты салу 14
Орнату кезінде 6	Ыдыс бөлшектерін ыдыс жуу машинасынан шығару 15
Әркүндік қолдану 7	Ыдыс себеті 15
есік тойтарысы. 7	Ас құралдар себеті 15
Пайда бола алатын бөгеттерде 8	Жинамалы бізгектер 15
Көдеге тапсырғанда 8	Ыдыс биіктігі 15
 Қоршаған ортаны қорғау 10	 Тазалау 16
Орама мен қорапшасы 10	Тазалау бұйымын құйыңыз 16
Қолданылған ескі электрбұйымдар . . 10	Құрастырылған тазалау бұйымдар . . 17
 Бұйыммен танысу 10	 Бағдарламалар тізімі 18
Басқару панелі 10	Бағдарлама таңдау 19
Электрбұйымның іші 10	Тексеру ұйымдар үшін мәліметтер . . 19
 Су жұмсарту құрылғысы /арнайы тұз 11	 Қосымша функциялары 19
Параметрлерін еңгізу 11	Уақыт үнемдеу (VarioSpeed) 19
Су қатаңдағы кестес 11	Гигиена (Hygiene). 19
Арнайы тұзды қолдану 11	Жіті жуу зонасы 20
Құрамында тұз компоненттермен тазалау. 12	Қосымша құрғату 20
Су жұмсартуды өшіру 12	 Электрбұйымды қолдану 20
 Шаю бұйымы 12	Бағдарлама мәліметтері 20
Шаю бұйым көлемін еңгізу 13	Аквасенсор 20
Шаю бұйым көлемін еңгізу көрсеткішін өшіріңіз 14	Бұйымды қосыңыз. 20
	Қалған уақыт көрсеткіші 21
	Уақытты алдын ала еңгізу 21
	Бағдарлама аяқталуы 21

Бағдарлама аяқталғаннан кейін автоматты түрде өшірілу	21
Бұйымды өшіріңіз	22
Бағдарламаны тоқтату	22
Бағдарламаны тоқтату	22
Бағдарламаны ауыстыру	22
Белсенді құрғату	22

 **Тазалау мен күту 23**

Ыдыс жуу машинасының жалпы қалпы	23
Арнайы тұз бен шаю бұйымы	23
Қалбыр	24
Бүріккіш күйентесі	24

 **Қате немесе бөгет пайда болғанда не істеу керек? 25**

Жуынды суды сорғыш	25
Қателер мен бөгеттер тізімі	26

 **Қолданушыларға қызмет көрсету сервис орны 37**

 **Электрбұйымды орнату мен іске қосу 37**

Жабдық көлемі	38
Қауіпсіздік туралы нұсқаулар	38
Жеткізіп беру	38
Техникалық мәліметтер	38
Орнату мен қою	38
Жуынды суды шығарып ағызу	39
Ауыз суға қосу	39
Электртоғына қосу	39
Бөлшектеу	40
Тасымалдау	40
Аязға қарсы қорғау (электрбұйымды босату)	40

 **Керекті жағдайда пайдалану үшін**

- Бұл электрбұйым жеке тұрмыстық пайдалану үшін арналған.
- Ыдыс жуу машинасын тек қана үй тұрмысында және тек қана көрсетілген мақсаты үшін қолданыңыз: үй тұрмыстық ыдыс-аяқты жуу үшін.
- Ыдыс жуғыш машина теңіз деңгейінен максималды 4000 метрге дейін болған биіктікте пайдалануға арналған.

 **Қауіпсіздік туралы нұсқаулар**

Бұл құрылғыны 8 жастағы балалар және дене, сезім немесе ақыл-ой қабілеттері шектеулі адамдар я болмаса тәжірибесі немесе білімі жоқ адамдар құрылғыны пайдалану кезінде олардың қауіпсіздігіне жауапты адамның бақылауында болса немесе бұл адамдар оқытылған және мұның қауіпті екенін түсінсе пайдалана алады.

Балалар құрылғымен ойнамауы керек. Тазалауды және техникалық қызмет көрсетуді балалар орындамауы керек, 8-ге толса және одан үлкен болса, балалар бақылау астында болуы керек.

8 жастан кіші балалар құрылғыдан және кабельден қауіпсіздік қашықтықта болуы керек.

Тоңазытқышты іске қосу алдында

Тоңазытқышты қолдану алдында міндетті түрде қолдану туралы нұсқауларды оқыңыз! Бұл мағлұматтарында орнату, қолдану және күту нұсқаулары көрсетілген.

Барлық құжаттарды келешекте пайдалану үшін сақтап қойыңыз.

Пайдалану нұсқаулығын біздің ғаламтор торабымыздан жүктеуіңіз мүмкін. Лайықты ғаламтор беттері осы нұсқаулықтың артқы бетінде жазылып көрсетілген.

Тасымалдап жіберіліп берілген кезде

1. Бұйымның орамасын ашқаннан кейін ыдыс жуу машинасының барлық бөлшектерін тасымалдау кезінде мүмкін зақымданулы бар жоғын дереу тексеріп шығыңыз. Бұзылған не зақымдалған бұйымды қолданбаңыз, бұйымды сатқан сатушыға хабарлаңыз.
2. Орама және қорап материалдарын лайықты жергілікті ережелерге сай кәдеге жаратыңыз.
3. Бұйым орамаларымен мен қорабын және бөлшектерін ойнап жатқан балалардан алыс сақтаңыз. Полиэтиленді қаптамада мен жиналмалы қатырмақағаз қапшықтарында тұншығып қалу қауібі бар.

Орнату кезінде

- Орнатылғаннан кейін бұйымның артқы жағына қолдың еркін жетуі болмайтынына назар аударыңыз (ыстық үстілермен жаңасудан қорғау).
- Орнату және іске қосуды тек қана Іске Қосу және Орнату Туралы Нұсқауларына сәйкес өткізіңіз.
- Орнату кезінде бұйымды электр тоқ желісінен ажырату керек.
- Ішкі электр сымдарының жерге тұйықтау жүйесінің ережелерге сәйкес лайықты түрде орнатылғанын тексеріңіз.
- Электр тоққа қосу талаптар шығарушының ыдыс жуу машинсының тақташасындағы 28 мәліметтеріне сай болулары қажет.
- Егер осы бұйымның электр тоғына қосу сымы бұзылған болса, оны арнайы қосу сымы арқылы ауыстыру қажет.
Қауіп шығуын болдырмау үшін осы жұмыстар тек қана сервистік қызмет көрсету бөлімінің мамандары тарапынан өткізілуі тиіс.
- Ыдыс жуу машинасы кірістірілген шкафына орнатылатын болған жағдайда оны лайықты түрде жақсылап бекітіп қю қажет.
- Егер ыдыс жуу машинасы басқа тұрмыстық бұйымдарының астынан немесе үстінен орнатылса, осы бұйымдарды ыдыс жуу машинасымен құрастырып орнату туралы әр бұйымның орнату нұсқаулығындағы мәліметтеріне сай әрекет етіңіз.
- Әр электрбұйым мен құралдың қауіпсіз түрде жұмыс істеуін қамтамасыз ету үшін ыдыс жуу машинасын орнату нұсқаулығына да әріғарай назар ете отырып әрекет етіңіз.
- Егер еш мәлімет берілмесе, немесе орнату нұсқаулығында лайықты нұсқаулар жеткіліксіз болса, осы бұйымдар мен құралдарының шығарушыларына хабарласып, ыдыс жуу машинасын осы бұйым немесе құралдардың үстінен немесе астынан орнату мүмкіншілігі туралы мәлімет сураңыз.

- Егер Сіз шығарушыдан осы сурақтар бойы ешбір мәлімет ала алмасаңыз, ыдыс жуу машинасын осы құралдар немесе бұйымдар үстінен немесе астынан орнатуға болмайды.
- Егер Сіз ыдыс жуу машинасы үстінен микротолқынды пеш орнатсаңыз ол бұйымның бұзылып кетуі мүмкін.
- Бұйымды тікелей жылу көздерінің жанында (мысалы, жылыту жүйесі, жылы гинау жүйелері, жылыту пештер немесе жоғары деңгейлік жылылық шығаратын аспаптарының жанында) орнатпаңыз, тамақ пісіру жерінің астында тек қана жергілікті лайықты қауіпсіздік ережелеріне сай орнату керек.
- Бұйымды орнатып қойғаннан кейін электр желі айыры бөгетсіз қолжеткілікті болуы тиіс.
(Электр тоқ жүйесіне қосу)
- Кейбір модельдерде:
Су беру жеріндегі пластмассалық денесі құрамында электр тетігі, ал су беріп тұратын шлангісінде қосу жалғастырғыштары бар. Бұл шлангі кесіп бөлмеңіз, пластиктен жасалған денесін суға малып тигізбеңіз.

Әркүндік қолдану

Тазалау және шаю бұйымдардың қорап немесе орамаларында берілетін қауіпсіздік және қолдану туралы нұсқауларына назар аударыңыз.

Балалар тарапынан қолдануға тойтарыс (есік тойтарысы) *

Балалар тарапынан ашуға қарсы сақтандырғыш құрылғысының сипаттамасын салым ішіндегі соңғы бетте таба аласыз.

* модельге байланысты

Пайда бола алатын бөгеттерде

- Жөндеу және басқа жұмыстары тек қана арнайы білімі бар мамандар арқылы өткізілуі тиіс. Ол үшін электрбұйымды тоқтан ажыратып қою керек. Электр желі айырын ажыратып немесе тежегішті өшіріңіз. Су құбырының шүмегін жабыңыз.
- Зақымданып бұзылған жерлері, әсіресе басқару элементтерінің (жарықсызаттар, ойықтар, түсіп қалған түймешіктер) бұзылуы пайда болғанда электрбұйымды қайта қолдануға болмайды. Электрбұйым айырын электр розеткасынан шығарыңыз немесе қауіпсіздендіру жүйесін өшіріңіз. Сутартқыш шүмегін жабыңыз, қызмет көрсету сервис орталығымен хабарласыңыз.

Кәдеге тапсырғанда

1. Қолдану мерзімі өтіп жарамсыз болып қалған бұйымдарды, апат туып кету қауібін болдырмау үшін, көп ұзатпай кәдеге тапсырыңыз.
2. Бұйымды лайықты жергілікті ережелерге сай кәдеге жаратыңыз.

Назарыңызда болсын Жаралану қауібі!

- Пышақтар мен ұшағы өткір бұйымдарын ас құралдары себетіне өткір жерлерін төменге қаратып салып, немесе пышақтар сауытына* көлденең салу керек.
- Ашылып тұрған есік үстінен отырмаңыз не тұрмаңыз.
- Едендік бұйымдарды қолданғанда осылардың себеттерінің тым толып кетпеулеріне назар аударыңыз.

* модельге байланысты

Назарыңызда болсын Жарылу арқылы қауіп!

Шаю бөліміне ешбір еріту бұйымдарын салмаңыз. Жарылып кету қауібі бар.

Назарыңызда болсын Ыстық судан күйіп кету қауібі!

Бағдарлама барысында есікті баяу ғана ашыңыз. Бұйымнан ыстық су шашырап шығу қауібі бар.

⚠ Назарыңызда болсын **Балалар үшін қауіптер!**

- Егер бар болса, балалар қолдануларына қарсы тойтарысын қолданыңыз. Толық сипаттамасын салым артқы бөлшегінде таба аласыз.
- Балаларға бұйыммен ойнау немесе бұйымды қолдануға рұқсат бермеңіз.
- Тазалау және шаю бұйымдарды балалардан алыс жерде сақтаңыз не қолданыңыз. Олар ауыз, тамақ және көзде күйіктердің пайда болуына немесе тұншығуға апара алады.
- Балаларды ашық тұрған ыдыс жуу машинасының жанына жақындатпаңыз. Жуу бөліміндегі су ауыз суы емес, оның ішінде жуу бұйымының қалдықтары бар болуы мүмкін.
- Биіктіте кіріктіріліп орнатылған ыдыс жуу машиналарында есіктерін ашу және жабу уақытында балалар машина есігі мен оның астында жатқан шкаф есігі арасында қысылып немесе басылып қалмауларына назар аударыңыз.
- Балалар машина ішіне кіріп қалып (тұншығу қауібі) немесе басқа да қауіпті жағдайларға түсулері мүмкін. Қолдану мерзімі аяқталып кеткен бұйымдарда осы себептен: Электр тоққа қосу айырын шығарып, желі кабелін кесіп, кәдеге жарату жөн. Есік жаба алынбай қалғанынша дейін есік құлыбының герметизациясын жою.



Қоршаған ортаны қорғау

Жаңа және қолданылған ескі электрбұйымдардың орамалар мен қорапшалары құрамында бағалы және жаңадан өңделе алатын материалдар бар.

Электрбұйымның бөлек бөлшектерін түрлеріне қарай отырып кәдеге жарату laзым.

Мүмкін болатын кәдеге жарату жолдары туралы өзіңіздің арнайы сатушы немесе қала немесе аудан басқармасында сурап біліңіз.

Орама мен қорапшасы

Электрбұйымның пластик бөлшектерінің бәрі халықаралық нормаларына сәйкес қысқа белгілермен белгіленген (мысалы “PS” полистерол). Сонымен, электрбұйымды кәдеге жаратуда бөлшектерінің түрлеріне қарай іріктелуі мүмкін.

“Жіберіліп берілгенде” тараунда берілген қаупсіздік нұсқауларына назар аударыңыз.

Қолданылған ескі электрбұйымдар

“Кәдеге жарату” тараунда берілген қаупсіздік нұсқауларына назар аударыңыз.



Бұл электрбұйым Электр және электроника бұйымдары туралы 2012/19/EU Еуропалық Директивасына сай белгіленген (waste electrical and electronic equipment – WEEE). Осы Директива шеңберінде қолданылған ескі бұйымдар Еуропа Одағы елдерінде қабылдау мен кәдеге жаратуға тиісті.



Бұйыммен танысу

Бұйымның ішкі бөлімінің қолдану панелінің суреттерін салым ішіндегі алдыңғы бетте таба аласыз.

Мәтінде әр көрсеткіш бойынша мәлімет беріледі.

Басқару панелі

- 1 ҚОСУ-/ӨШІРУ қосқышы
- 2 Бағдарлама таңдаушы
- 3 БАСТАУ түймешегі
- 4 Сандар көрсеткіші
- 5 Уақытты алдын ала еңгізу *
- 6 Қосымша функциялары **
- 7 Шаю бұйымын толтыру көрсеткіші
- 8 Тұз толтыру көрсеткіші
- 9 “Су берілуін тексеру” көрсеткіші

* модельге байланысты

** саны модельге байланысты

Электрбұйымның іші

- 20 Бүріккіш күйентесі
- 21 Қалбыр
- 22 Арнайы тұз үшін жинау сауыты
- 23 Ас құралдар себеті
- 24 Ыдыс себеті
- 25 Шаю бұйымы үшін жинау сауыты
- 26 Тазалау бұйым бөлімшесі
- 27 Тазалау бұйым бөлімшесі үшін бөгеттеу құрылғысы
- 28 Шығарушы тақташасы

S Су жұмсарту құрылғысы/арнайы тұз

Ыдыс жуу нәтижелерінің жақсы болуы үшін ыдыс жуу машинасы үшін жұмсақ (дегенмен құрамында кальк жоқ) суды қолдану лазым, себебі жұмсақ емес суды қолдану ыдыста және ыдыс жуу машинасының ішінде кальк қалдықтарының қалуына апарады.

7° dH (1,2 ммоль/л) астам құбыр суын жұмсарту қажет. Бұл арнайы тұз (қалпына қайта келтіру тұз) арқасында ыдыс жуу машинасының су жұмсарту құрылғысында мүмкін болады.

Орнатылған көрсеткіш пен керекті тұз көлемі қолданылатын судың қатаңдығына байланысты (кестені қараңыз).

Параметрлерін еңгізу

Тұз толтыру көлемін **Н:00** дан **Н:07** дейін орнатып қоюға болады.

Н:00 қойылған белгісі көрсетілгенде тұз қосылуы керек емес.

1. Өзіңіздің үйіңіздегі құбырдан келетін судың қатаңдығы туралы мәліметті біліп алыңыз. Оны жергілікті су беруін қамтамасыз ететін мекемеден сурап біле аласыз.
2. Еңгізу көрсеткішін астыда берілетін су қатаңдығы кестесінен алыңыз.
3. Есікті жабыңыз.
4. ҚОСУ-/ӨШІРУ қосқышын қосыңыз **[1]**.
5. БАСТАУ түймешегін **[3]** басып, біраз босатпай баса беріп тұрыңыз.
6. Сандар көрсеткішінде **[4]** **Н:0...** көрсеткіш шыққанша дейін **[2]** бағдарлама таңдаушысын бұрыңыз.
7. Түймешекті босатыңыз.

Сандар көрсеткішінде **[4]** шығарушы тарапынан орнатылған **Н:04** параметрі жанып көрсетіледі.

Енгізілген параметрлерін өзгерту үшін:

1. **[2]** В бағдарлама таңдаушыны сандар көрсеткішінде **[4]** таңдап қойған көрсеткіш шыққанша дейін бұрыңыз.
2. БАСТАУ түймешегін **[3]** басыңыз. Орнатылған көрсеткіш сақталынды.

Су қатаңдағы кестес

Су қатаңдығын көрсеткіші °dH	Қатаңдық аумағы	ммоль/л	Ыдыс жуу машинасындағы енгізілген параметрлер
0-6	жұмсақ	0-1,1	Н:00
7-8	жұмсақ	1,2-1,4	Н:01
9-10	орта	1,5-1,8	Н:02
11-12	орта	1,9-2,1	Н:03
13-16	орта	2,2-2,9	Н:04
17-21	қатты	3,0-3,7	Н:05
22-30	қатты	3,8-5,4	Н:06
31-35	қатты	5,5-6,2	Н:07

Арнайы тұзды қолдану

Тұзды бұйымның іске қосылу алдынан дереу салу керек. Бұл әрекет арқылы шетінен асып ағып кететін тұз ерітіндісі дереу сумен шығарылып, шаю бөлімінде коррозия пайда болуына жол берілмейді.

1. Жинау сауытының бұрандамалы тиегін **[22]** ашыңыз.
2. Сауытты сумен толтырыңыз (тек қана алғашқы рет қолданғанда қажет).
3. Арнайы тұзды бұйымның тұз сауыты ішіне толтырыңыз (**тамақ тұзын немесе таблетка түрлі тұзын салмаңыз**).

Сонда су ығыстырылып, ағып шыға беретін болады.

kk Шаю бұйымы

Басқару панеліндегі тұз толтыру туралы көрсеткіші [8] жана бастаған уақытында тұз сауытына тұз толтырылып салынуы қажет.

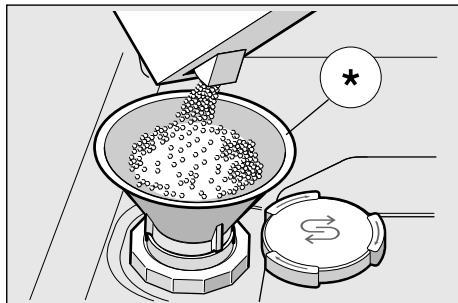

* модельге байланысты

Құрамында тұз компоненттері бар тазалау бұйымдарын қолдану

Құрамында тұз компоненттері бар құрастырылған тазалау бұйымдарын қолданғанда жалпы су қатаңдығы 21° dH (37° fH, 26° Clarke, 3,7 ммоль/л) болғанда арнайы тұздың қолдануы қажет емес. Су қатаңдығы 21° dH астам болғанда да арнайы тұз бұйымын қолдану қажет.

Тұз толтыру көлемін көрсеткіші/Су жұмсартқышын өшіру

Егер тұз толтыру көрсеткіші [8] бөгет болып тұрса (мысалы тұз бөлшектерімен құрастырылған тазалау бұйымдарды қолданғанда) оны өшіріп қоюға болады.

- “Су қатаңдығын жұмсарту жүйесін орнатыңыз” тарауында жазылғандай әрекет етіңіз де, көрсеткішті **H:00** параметріне қойыңыз.

Бұл әрекет арқылы жұмсарту құрылғысы мен қосымша тұз салу туралы көрсеткіші өшірілді.

⚠ Назар аударыңыз

Арнайы тұз сауытына ешқашан тазалығыш бұйымын құймаңыз. Олар бұл жағдайда су жұмсарту құрылғысын бұзып зақымдайды.

☼ Шаю бұйымы

Басқару панеліндегі шаю бұйымын толтыру туралы көрсеткіші [7] жана бастағанда шаю бұйымның 1 - 2 шаю үшін жеткілікті резерві бар болады. Шаю бұйымын толтыру қажет

Ыдысты дақтарсыз және шыныаяқтар мен стакандарды сызықтар қалдырмай жуу үшін шаю бұйымының қолданылуы қажет. Тек қана үй тұрмыста қолданылатын ыдыс жуу машиналары үшін арналған шаю бұйымдарын қолданыңыз.

Шаю бөлшектері бар құрамдастырылған тазалау бұйымдарды тек қана су қатаңдығы 21° dH дейін (37° fH, 26° Clarke, 3,7 ммоль/л) болғанда ғана қолдануға болады. Су қатаңдығы 21° dH астам болғанда да шаю бұйымын қолдану қажет.

1. Жинау сауытын **[25]** оның қақпасындағы тілін басып жіне біраз көтере отырып ашыңыз.

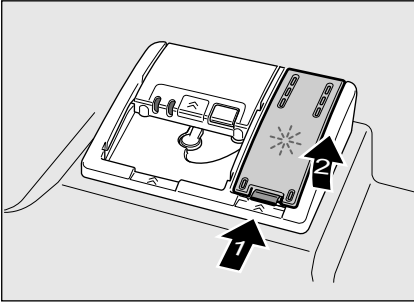

2. Шаю бұйымын баяу ғана толтыру саңылауының ең жоғары белгісінен аспай құйыңыз.

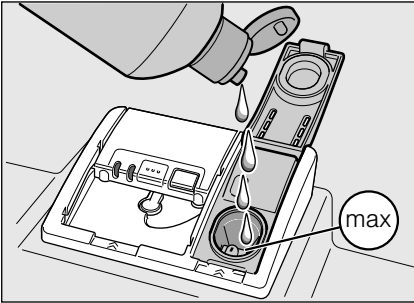

3. Қақпақты “сарт” өткен дыбысын шығарып жабыңыз.
4. Келесі рет жуу және шаюда тым көп көбіктенуін болдыртпау үшін шетінен ағып кеткен шаю бұйымын керек болса шүберекпен сүртіп алыңыз.

Шаю бұйым көлемін еңгізу

Ыдыс шаю бұйымын толтыру көлемін $r : 00$ дан $r : 05$ дейін орнатып қоюға болады. Өте жақсы құрғату нәтижеге жете алу үшін шаю бұйымның салу көлемін $r : 04$ көрсеткішіне қойыңыз. Шығарушы тарапынан $r : 04$ деңгейі алдын ала орнатылып қойылған.

Шаю бұйымының мөлшерін ыдыс-аяқта жуудан кейін сызықтар (төменрек деңгейге қойыңыз) немесе су дақтары (жоғарырақ деңгейге қойыңыз) қалғанда ғана өзгертіңіз.

1. Есікті жабыңыз.
2. ҚОСУ-/ӨШІРУ қосқышын қосыңыз **[1]**.
3. БАСТАУ түймешегін **[3]** басып, біраз босатпай баса беріп тұрыңыз.
4. Сандар көрсеткішінде **[4]** $r : 0...$ көрсеткіш шыққанша дейін **[2]** бағдарлама таңдаушысын бұрыңыз.
5. Түймешекті босатыңыз.
Сандар көрсеткішінде **[4]** шығарушы тарапынан орнатылған $r : 04$ параметрі жанып көрсетіледі.

Енгізілген параметрлерін өзгерту үшін:

1. **[2]** бағдарлама таңдаушыны сандар көрсеткішінде **[4]** таңдап қойған көрсеткіш шыққанша дейін бұрыңыз.
2. БАСТАУ түймешегін басыңыз **[3]**.
Орнатылған көрсеткіш сақталынды.

Шаю бұйым көлемін еңгізу көрсеткішін өшіріңіз

Егер шаю бұйымын толтыру көрсеткіші бөгет болып тұрса (мысалы шаю бұйым бөлшектерімен құрастырылған тазалау бұйымдарды қолданғанда) оны өшіріп қоюға болады.

- “Шаю бұйымының көлем параметрлерін орнату” тарауында жазылғандай әрекет етіңіз де, көрсеткішті  параметріне қойыңыз.

Осы әрекет арқылы шаю бұйымын қосымша салу туралы көрсеткіші өшірілді.



Ыдыс

Жарамды емес

- Ағаштан жасалған ас құралдар мен ыдыс бөлшектері.
- Сезімтал сәндік шынаяқтар, көркемөнер және көне замаңғы ыдыс. Бұл сәндік суреттер ыдыс жуу машинасында жуу үшін жарамсыз.
- Ыстыққа тұрақсыз пластик бөлшектері.
- Мыс және қалайыдан жасалған ыдыс.
- Күл, балауыз, жағу май немесе бояумен кірленген ыдыс бөлшектері.

Әйнек үстінен салыңған сәндік суреттер, алюминий және күміс бөлшектері жуу және шаю барысында түстерін өзгертіп, өңіп кетулері мүмкін. Кейбір әйнек түрлері де (мысалы хрусталь әйнегінен жасалған бөлшектер) жуу және шаюдан кейін күңгірттеніп кетулері мүмкін.

Әйнектен жасалған бұйымдар мен әйнек сынуы

Себептері:

- Әйнек түрі мен әйнекті жасап шығару тәсілі.
- Тазалау бұйымының химиялық құрамы.
- Жуу бағдарламаның су температурасы.

Ұсынылатын тәсілдер:

- Тек қана шығарушы тарапынан ыдыс жуу машинасында жуу үшін жарамды деп белгіленген әйнек және фарфор ыдыстарын қолданыңыз.
- Ыдысты аянақ түрде жуатын деп белгіленген тазалау бұйымдарын қолданыңыз.
- Әйнек ыдысы мен ас құралдарын бағдарлама аяқталғаннан кейін мүмкіншілігіне қарай ұзартпай ыдыс жуу машинасынан шығарып алыңыз.

Ыдысты салу

1. Тағамдардың ірі қалдықтарын алып тастап кетіріңіз. Ағып тұрған су астында алдын ала жуып алу қажет емес.
2. Ыдысты бұйымға салғанда
 - тұрақты түрде тұрып төңкеріліп кетпейді.
 - ыдыстардың бәрін ашық жерлерімен төменге қаратып салыңыз.
 - Судың ыдыс жуу машинасы ішінен ағып шығып отыруын мүмкін ету үшін дөңес және терең қуысты бөлшектерін қиғаштап салу керек.
 - күйентесінің бұрылуын бөгеттемейді.

Ыдыс салатын себеттен тез түсіп қала алатын ыдыс-аяқтардың ұсақ бөлшектерін ыдыс жуу машинасында жууға болмайды.

Ыдыс бөлшектерін ыдыс жуу машинасынан шығару

Ыстық ыдыс соққы және түрткіге аса сезімтал! Сондықтан осы бөлшектерді бағдарлама аяқталғаннан кейін осы бөлшектерді біраз суытып, қолыңызбен жақсылап ұстай алғаныңызша дейін ыдыс жуу машинасы ішінде қалдырыңыз.

Ескерту

Бағдарлама аяқталғаннан кейін бұйымның ішінде су тамшыларының әлі де бар болуы мүмкін. Ыдысаяқтың құрғатылуына бұл ешбір әсер етпейді.

Ыдыс себеті 24

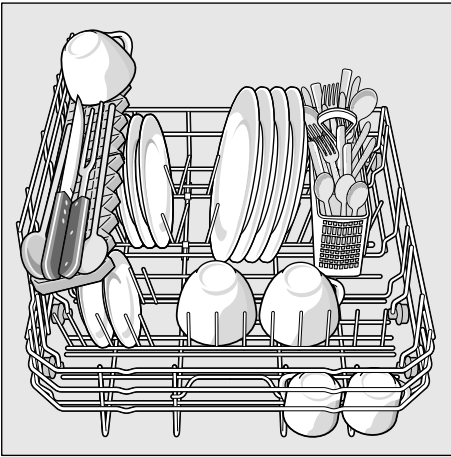

Ас құралдар себеті

Ас құралдарын ылғи іріктемей-ақ өткір жағын төменге қаратып салуыңыз керек. Жаралануға жол бермеу үшін ұзын, өткір бөлшектер мен пышақтарды пышақ сауытына салыңыз.

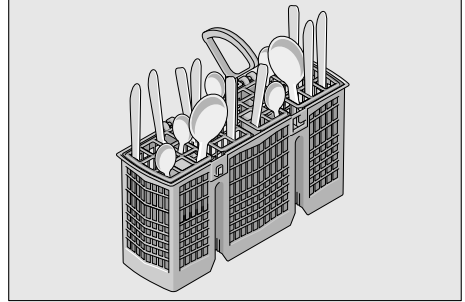

Жинамалы бізгектер *

* модельге байланысты

Тамақ пісіру ыдыстарды, табақтар мен стаканларды лайықты түрде салу үшін бізгектерді шетке қарай қайырып қоюға болады.

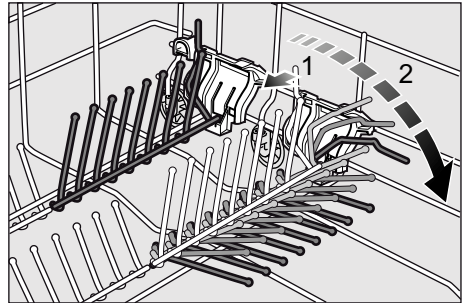

Ыдыс биіктігі

Ыдыстың ең жоғары биіктігі 28 см.



Тазалау

Ыдыс жуу машинасы үшін тазалау таблеткаларын немесе сұйық тазалау бұйымдарын қолдануға болады, ешқашан да қолмен жуу бұйымдарын қолданбаңыз. Кірлену дәрежесіне қарай тазалау ұнтағымен немесе сұйық тазалау бұйымымен дозалау мөлшерін әр жағдай үшін бөлек лайықтауға болады. Тазалау жұмыстарының бәріне де тазалау таблеткалар құрамында тазалау әсер ететін заттардың жеткілікті көлемі бар. Қазіргі заманға сай, өнімді тазалау бұйымдар құрамында көбінде фосфат және энзимдер қосылған төмен сілтілі рецептура бар. Фосфаттар арқылы суда бар болатын калькті тұтып тұрады. Энзимдер крахмалды жойып, ақуызды кетіреді. Фосфат қосылмаған тазалау бұйымдар сирегірек кездеседі. Олардың кальк тұту қабілеті төмендеу болғандықтан дозалау мөлшері жоғарырақ болуы тиіс. Түрлі-түсті дақтарды кетіру үшін (мысалы шай, кетчуп) оттек негізінде жасалған борлау бұйымдар қолданады.

Ескерту

Жуу нәтижелерінің жақсы болуы үшін тазалау бұйымдарының орама не қораптарындағы нұсқауларына ылғи назар аударыңыз! Қосымша сурақтарыңыз болса, тазалау бұйымдарын шығарушысымен хабарласып, сурауыңызды ұсынамыз.

⚠ Назарыңызда болсын – Тазалау және шаю бұйымдардың қорап немесе орамаларында берілетін қауіпсіздік және қолдану туралы нұсқауларына назар аударыңыз.

Тазалау бұйымын құйыңыз

1. Тазалау бөлімшесі [26] әлі де жабық болса, оны ашу үшін бөгеттеу қақпағын [27] қолданыңыз.

Тазалау бұйымын құрғақ тазалау бөлімшесіне [26] салып толтырыңыз (тазалау таблеткаларын қиғаштап, тұра емес, салыңыз). Дозалау: қорап немесе орамадағы шығарушы нұсқауларын оқыңыз.

Тазалау бөлімшесіндегі дозалау белгілері [26] ұнтақ түрлі немесе сұйық тазалау бұйымының керекті дұрыс мөлшерін салу үшін өзіңізге көмек етеді.

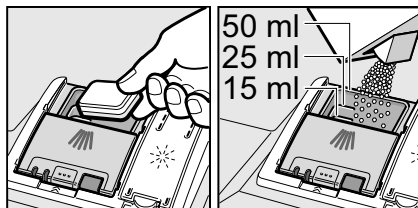

2. Тазалау бөлімшесінің қақпағын, қақпақша толығымен қондырылғанша дейін жоғарыға қарай итере отырып жабыңыз.

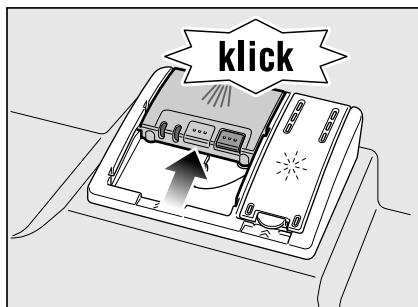

Тазалау бөлімшесі бағдарламаға қарай керекті уақытта автоматты түрде ашылады. Ұнтақ түрлі немесе сұйық тазалау бұйымы электрбұйым ішінде таратылып кетіп ериді. Тазалау таблеткасы электрбұйым ішіне түсіп, оның ішінде ериді.

Заттаңба

Жуылатын кірленген ыдыс біраз ғана болғанда салынатын тазалау бұйымдардың көлемінің белгіленген дозалау мөлшерінен аздау болғаны да жеткілікті.

Лайықты тазалау және күту бұйымдарын біздің интернет бетіміз арқылы немесе қолданушыларға қызмет көрсету сервис орны арқылы сатып алуыңызға болады (артқы жағын қараңыз).

Құрастырылған тазалау бұйымдар

Қалыптағы тазалау бұйымдарымен (бөлек) қатар қосымша функциялары бар бірқатар тазалау бұйымдар бар. Осы тазалау бұйымдардың құрамына тазалау заттармен қатар жиі түрде шаю және тұз орнына қолданылатын заттар қосылады (1де 3), және құрастырылғанына қарай (1де 4, 1де 5 және т.б.) тағы басқа да қосымша компоненттер де қосылады (мысалы әйенекті қорғау немесе тот баспайтын құрыштан жасалған бұйымдарды қорғау). Құрастырылған тазалау бұйымдары тек қана судың белгілі бір қатаңдығына дейін әсер ете алады (көбінде 21 ° dH). Осы дәрежеге дейін тұз және шаю бұйымдарының қолдануы керек.







Құрастырылған тазалау бұйымдар қолдана бастағанда жуу бағдарламасы, да мінсіз жуу және құрғату нәтижелеріне жету үшін, ылғи да өз өзімен автоматты түрде лайықтанып тұрады.

Нұсқаулар

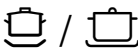
- Мінсіз жуу және құрғату нәтижелеріне бөлек тазалау бұйымдарын бөлек тұз бен шаю бұйымдарын құрастырып қолданғанда жете аласыз.
- Қысқа бағдарламаларда тазалау таблеткалары өздерінің еру қабілетінің басқа болуына байланысты өздерінің тазалау әсерін толығымен аша алмайды, оның ерімей қалған бөлшіктері де суда қалуы мүмкін. Осы бағдарламалар үшін ұнтақты тазалау бұйымдарын қолдану жақсырақ болады.
- Қарқынды (“Интенсивная”) бағдарламасында (кейбір модельдерде) бір тазалау таблетка дозалауы жеткілікті. Ұнтақты тазалау бұйымдарын қолданғанда оған қосымша біраз тазалау бұйымын электрбұйымның ішкі есігінің үстінен құюға болады.
- Егер шаю және/немесе тұз толтыру туралы көрсеткіш жанып тұрса да жуу бағдарламасы құрастырылған тазалау бұйымдарын қолданғанда мінсіз түрде жуа береді.
- Суда еритін қорғау қабы бар тазалау бұйымдарын қолданғанда: Жабысып кететінін болдырмау үшін қабын тек қана құрғақ қолыңызбен ұстап, оны әбден құрғақ тазалау бөлімшесіне салыңыз.
- Егер құрастырылған тазалау бұйымдарының орнына бөлек тазалау бұйымдарын қолдануыңыз келсе, су қатаңдығын жұмсарту жүйесі мен шаю бұйым көлемін дұрыс көрсеткішке қойылуына назар аударыңыз.

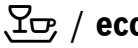
Бағдарламалар тізімі

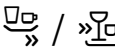
Осы тізімде мүмкін болған бағдарламалардың ең жоғары саны көрсетілген. Өзіңіздің электрбұйымыздың лайықты бағдарламалары туралы мәліметтері мен тізімін өзіңіздің қолдану туралы басқару панелінде оқи аласыз.

Ыдыс түрлері	Кірлену түрі	Бағдарлама р	Мүмкін бола алатын қосымша функциялары	Бағдарлама барысы
Кастрөлдер, табақтар, тұрақты ыдыс пен ас құралдары	қатты жабысатын, күйіп қалған немесе құрғап қалған, құрамында ақуыз немесе крахмал бар тағамдар қалдықтары	 Жіті 70°	бөрі	Алдын ала жуу Тазалау 70° Арасындағы жуу Шаю бұйымы 65° Құрғату
		 Авто 45° - 65°	бөрі	Сенсорлар көмегімен кірленген дәрежесіне қарай лайықтанып отырады.
аралас ыдыс пен ас құралдары	біраз құрғатылып қалған, қалыптағыдай тағамдар қалдықтар	 Авто 45° - 65°	бөрі	Сенсорлар көмегімен кірленген дәрежесіне қарай лайықтанып отырады.
		 Эко 50°	бөрі	Алдын ала жуу Тазалау 50° Арасындағы жуу Шаю бұйымы 65° Құрғату
тұрақсыз сезімтал ыдыс, ас құралдары, ыстыққа сезімтал пластик пен әйнектен жасалған ыдыстар	біраз жабысатын, енді ғана тағамдар жиналған тамақ қалдықтары	 Жұмсақ 40°	Жіті жуу зонасы Уақыт үнемдеу Қосымша құрғату	Алдын ала жуу Тазалау 40° Арасындағы жуу Шаю бұйымы 55° Құрғату
		 Жылдам 45°	Қосымша құрғату	Тазалау 45° Арасындағы жуу Шаю бұйымы 55°
ыдыс түрлерінің бөрі	суық жуу, арасындағы тазалау	 Алдын ала жуу	жоқ	Алдын ала жуу

Бағдарлама таңдау

Ыдыс түрі мен кірлену дәрежесіне қарай лайықты бағдарламаны таңдап алуыңызға болады.

Тексеру ұйымдар үшін мәліметтер

Тексеру ұйымдарға салыстыру тексерулер үшін нұсқаулар беріледі (мысалы EN60436 стандарты бойынша).

Ол тексерулерді өткізу үшін керекті талаптар бойынша мәлімет береді, ал қолдану көрсеткіштері немесе нәтижелері бойынша мәліметтер берілмейді.

Электрондық пошта арқылы мәлімет алу үшін:

dishwasher@test-appliances.com

Электрбұйым нөмірін (E-Nr.) және Шығарушының сериялық нөмірін (FD) хабарлау қажет, осы нөмірлер электрбұйымның есігіндегі [28] бұйым тақташасында орналасқан.

P+ Қосымша функциялары

* модельге байланысты

Қосымша функциялары түймешегі [6] арқылы орнатыла алады.

Уақыт үнемдеу (VarioSpeed) *

“Уақыт үнемдеу” функциясы арқылы таңдалған жуу және шаю бағдарламасына байланысты бағдарлама уақытын шамамен 20% тен 50% дейін қысқартуға болады. Бағдарлама уақытының әр өзгертілуі сандар көрсеткішінде [4] көрсетіледі. Қысқартылған уақытында мінсіз тазалау нәтижелерге жете алу үшін су және электрқуат тұтынуы өсіп отырады.

Гигиена (Hygiene) *

Жуу барысында температура жоғарылатылып отырады. гигиена статусының жоғарырақ болуына жол ашады. Осы қосымша функциясы мысалы тағамдарды тұрау тақталарын немесе бөбектер шишаларын жуу үшін мінсіз.



Жіті жуу зонасы *

ішіне аралас ыдысты салғанда мінсіз. Қатты кірленген кастрөл мен табақтарды төменгі себетке салып, қалыптағыдай кірленген ыдыс-аяқты жоғарғы себетке салып бірге жуыңыз. Төменгі себеттегі бүріккіш қысымы күшейтіледі, жуу температурасы жоғарылау деңгейге қойылады.



Қосымша құрғату *

Шаю барысында температураның жоғары болуы және ұзартылған құрғату фазасы пластиктен жасалған бөлшектерінің де жақсырақ құрғатуын мүмкін етеді. Электрқуат тұтынуы біраз жоғарырақ болып тұр.



Электрбұйымды қолдану

Бағдарлама мәліметтері

Бағдарлама мәліметтерін (қолдану параметрлерін) қысқа нұсқаулықта таба аласыз. Осы параметрлер стандарттік талаптар мен су қатаңдығы параметріне *H:U4* қарай белгіленеді. Түрлі факторлар (мысалы су температурасы немесе су құбырындағы қысым) параметрлерінің өзгеріліп тұруына әсер ете алады.

Аквасенсор *

* модельге байланысты

Аквасенсор дегеніміз жуу судың күңгірттенуін өлшейтін оптикалық өлшеу құралы (оптикалық тетік).

Аквасенсордың қолдануы бағдарламаға қарай өткізіледі. Аквасенсор қосылып тұрса "таза" жуу суы келесі жуу және шаю үшін қолданылып, су тұтынуы 24 литрге дейін азартыла алады. Судың кірленген дәрежесі жоғарырақ болса, ол сорғыш арқылы сорып алынып, оның орнына таза су берілетін болады. Автоматикалық бағдарламаларда осыған қосымша температура және бағдарлама уақыты кірлену дәрежеге лайықтанып тұрады.

Бұйымды қосыңыз

1. Су құбырының шүмегін толығымен ашыңыз.
2. ҚОСУ-/ӨШІРУ қосқышын қосыңыз
3. Бағдарлама таңдаушыны өзіңіз тілеген бағдарламаға бұрып қойыңыз. Сандар көрсеткішінде болжамдалған бағдарлама ұзақтығы жалпылдап жанып тұрады.
4. БАСТАУ түймешегін басыңыз . Бағдарлама барысы басталады.

Ескерту

- ыдыс жуу машинасының қоршаған ортаға зиян келтірмей жұмыс істеуі үшін:

Есо 50° бағдарламасы қоршаған орта үшін ең аяншақ бағдарлама. Осы бағдарлама Еуропа Одағының 1016/2010 Директиваына сай қалыптағыдай кірленген ыдысты тазалау үшін стандарттық тазалау циклын және осы ыдыс түрлерін тазалау үшін құрастырылған электр қуат және су тұтынуын ең тиімді жолын көрсететін "стандарттық бағдарламасы".

Қалған уақыт көрсеткіші

Бағдарлама таңдағанда сандар көрсеткішінде бағдарлама барысының қалған уақыты көрсетіледі.

Бағдарлама уақыты бағдарлама барысында су температурасы, ыдыс көлемі және кірленген дәрежесіне байланысты болып, (таңдалған бағдарламаға қарай отырып) өзгертіле алынады.

Уақытты алдын ала еңгізу *

* модельге байланысты

Бағдарлама басталуын сағат қадымдарымен 24 сағатқа дейін көшіруге болады.

1. Есікті жабыңыз.
2. ҚОСУ-/ӨШІРУ қосқышын қосыңыз .
3. түймешегін сандар көрсеткіші h:00 / көрсеткішіне өзгертілгенше дейін баса беріңіз.
4. түймешегін көрсетіліп тұратын уақыт өзіңіздің тілеген уақытқа жеткенше дейін баса беріңіз.
5. START түймешегін басыңыз, уақыт таңдалымы іске қосылды.
6. Алдын ала еңгізілген уақыт көрсеткішін өшіру үшін түймешегін сандар көрсеткіші h:00 белгісіне өзгертілгенше дейін баса беріңіз.
Бағдарлама басталуынша дейін өзіңіздің бағдарлама таңдауыңызды тілегеніңізше өзгерте аласыз.

Бағдарлама аяқталуы

Сандар көрсеткішінде 0:00 белгісі көрсетілгенде бағдарлама аяқталады.

Бағдарлама аяқталғаннан кейін автоматты түрде өшірілу *

* модельге байланысты

Электр қуатын үнемдеу үшін, бағдарлама аяқталғаннан кейін 1 минут өткенде ыдыс жуу машинасы автоматты түрде өз өзімен өшіріледі (шығарушы тарапынан еңгізілген параметр).

Автоматты түрде өшірілуін P:00 ден P:02 дейін орнатып қоюға болады.

P:00 Электрбұйым автоматты түрде өшіріле алмай тұр

P:01 1 минуттан кейін өшіріледі

P:02 120 минуттан кейін өшіріледі

1. Есікті жабыңыз.
2. ҚОСУ-/ӨШІРУ қосқышын қосыңыз .
3. БАСТАУ түймешегін басып, біраз босатпай баса беріп тұрыңыз.
4. Сандар көрсеткішінде P:0... көрсеткіш шыққанша дейін бағдарлама таңдаушысын бұрыңыз.
5. Түймешекті босатыңыз.
Сандар көрсеткішінде шығарушы тарапынан орнатылған P:01 параметрі жанып көрсетіледі.

Еңгізілген параметрлерін өзгерту үшін:

1. В бағдарлама таңдаушыны сандар көрсеткішінде таңдап қойған көрсеткіш шыққанша дейін бұрыңыз.
2. БАСТАУ түймешегін басыңыз .
Орнатылған көрсеткіш сақталынды.

Бұйымды өшіріңіз

Бағдарлама аяқталғаннан кейін біраз уақыт өткеннен кейін:

1. ҚОСУ-/ӨШІРУ қосқышын қосыңыз.
2. Су құбырының шүмегін жабыңыз (Aqua-Stop функциясы бар бұйымдарда керек емес).
3. Ыдысты суытып алып ыдыс жуу машинасынан шығарыңыз.

Ескерту

Бағдарлама аяқталғаннан кейін электрбұйымды ашу алдынан біраз суытып алыңыз. Бұл әрекет арқылы бу шығуына және өзіңіздің құрастырылған жиназдарыңызда ұзақ уақыт бойынша бұзылуының пайда болуына жол бермейсіз.

Бағдарламаны тоқтату

1. ҚОСУ-/ӨШІРУ қосқышын қосыңыз.
Шам көрсеткіштері өшіріледі.
Бағдарлама электрбұйым жадысында сақталды.
Жылы суға қосуда немесе жылытылған машинада электрбұйым есігі ашық болып тұрса, есікті біраз тақалап алыңыз да жабыңыз.
Басқаша әрекеттенгенде жарылу (аса жоғары қысым) арқылы электрбұйым есігінің шытынауы немесе судың электрбұйымнан шығып кетуі мүмкін болады.
2. Бағдарламаны жалғастыру үшін ҚОСУ/ӨШІРУ қосқышын қайтадан қосыңыз.

Бағдарламаны тоқтату (Reset)

1. START түймешегін шамамен 3 секунд бойы басыңыз.
Сан көрсеткіші 0:0 / көрсетеді.
2. Бағдарлама барысының уақыты шамамен 1 мин. Сан көрсеткіші 0:00 көрсетеді.
3. ҚОСУ-/ӨШІРУ қосқышын қосыңыз.

Бағдарламаны ауыстыру

START түймешегін басқаннан кейін бағдарламаны өзгертуге болмайды.

Бағдарлама ауыстырылуы тек қана бағдарламана тоқтату (Reset) арқылы мүмкін.

Белсенді құрғату

Шаю барысында жоғарырақ температура қолданылып, сонымен құрғату нәтижесінің жақсаруына жол ашылады. Бағдарлама уақыты біраз ұзартылуы мүмкін. (Ыдыс-аяқтардың тез сынып кете алатын бөлшектеріне назар аударыңыз.)

1. Есікті жабыңыз.
2. ҚОСУ-/ӨШІРУ қосқышын қосыңыз .
3. БАСТАУ түймешегін басып, біраз босатпай баса беріп тұрыңыз.
4. Сандар көрсеткішінде 4 d:00 көрсеткіш шыққанша дейін 2 бағдарлама таңдаушысын бұрыңыз.
5. Түймешекті босатыңыз.
Сандар көрсеткішінде 4 шығарушы тарапынан орнатылған d:00 параметрі жанып көрсетіледі (қарқынды құрғату өшірулі).

Параметрлерді төмендегідей өзгертіңіз:

1. бағдарлама таңдаушысын бұру арқылы қарқынды құрғату функциясын өшіре / немесе қоса аласыз .
2. БАСТАУ түймешегін басыңыз . Орнатылған көрсеткіш сақталынды.



Тазалау мен күту

Электрбұйымыңызды үнемі тексеру мен күту арқылы қате болдырмауына жетуге болады. Ол уақыт үнемдеп, уайым болдырмайды.

Ыдыс жуу машинасының жалпы қалпы

- Жуу бөлімшесінде май және кальк қабаттануының бар не жоқ болуын тексеріңіз.

Егер осындай қабаттану жерлерін көрсеніз:

- Тазалау бұйым бөлімшесін тазалау бұйымымен толтырыңыз. Ыдыс салмай отырып электрбұйымды ең жоғары температурасы бар бағдарламасымен бастаңыз.

Электрбұйымды тазалау үшін тек қана ыдыс жуу машинасы үшін жарамды және лайықты тазалау бұйымын/ электрбұйымын тазалау бұйымын қолданыңыз.

- Құрылғыңыздың қуатын ұзақ уақыт сақтау үшін, құрылғыны жүйелік ретте арнайы ыдыс жуу машинасы тазартқышмен тазалаңыз.
- Есік тығыздаушының таза және гигиенасы мінсіз түрде болуы үшін оны үнемі ылғалды шүберек және біраз тазалау бұйымымен тазалаңыз.
- Егер ыдыс жуу машинасы ұзақ уақыт бойы қолданбаса, жағымсыз иістерінің пайда болуын болдырмау үшін есікті біраз ашып қойыңыз.

Электрбұйымыңызды тазалау үшін ешқашан бумен тазалау құрылғысын қолданбаңыз. Шығарушы бұл жағдай пайда бола алатын шығындар үшін кепілдемесін бермейді.

Ыдыс жуу машинасының үстін үнемі біраз ылғалдалған шүберекпен сүртіңіз; су жіне біраз ғана тазалау бұйымы жеткілікті болады. Үстілері қотыраш ысқыштар мен ысатын абразивтік тазалау бұйымдарын қолданбау лазым, олардың екеуі де электрбұйымның үстілерін тырнап кетуі мүмкін.

Тот баспайтын құрыштан жасалған ыдыстар үшін: Коррозияның пайда болуын болдырмау үшін ысқыштарды қолданбаңыз немесе осы ысқыштарды алғашқы рет қолдану алдынан бірнеше рет жақсылап жуып алыңыз.

Назарыңызда болсын – Денсаулық үшін қауіп

Ешқашан да басқа, мысалы құрамында хлор бар үй шаруашылық тазалау бұйымдарын қолданбаңыз!

Арнайы тұз бен шаю бұйымы

- және толтыру көрсеткіштерін тексеріңіз. Керек болса тұз және/ немесе шаю бұйымын салыңыз.

Қалбыр

Електер [21] жуу суындағы ірі кір заттарды сорғыштан ұзақ ұстап тұрады. Осы кір заттар електерді кейде бігер бөгеттей алады.

Осы електер жүйесі құрамына ірі кір заттарды өткізбейтін елек, шағын заттар үшін жалпақ елек және микро-елек еңгізілген.

1. Әр жуудан кейін електерде қалдықтардың қалған қалмағынын тексеріңіз.
2. Елек цилиндрін суретте көрсетілгендей бұрып отырып босатыңыз да, електер жүйесінен шығарып алыңыз.

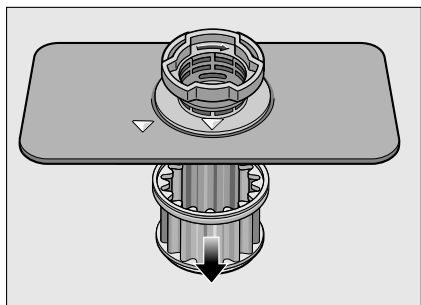
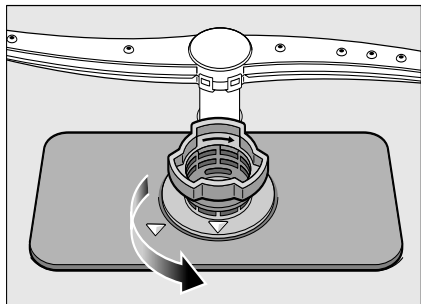

3. Бар болса, қалдықтарды шығарып, електерді ағып тұрған су астында тазалаңыз.
4. Елек жүйесін кері тәртіппен қайта орнатып қондырып, жапқаннан кейін тіл бағыттарының бір біріне қарсы болып тұрғанына назар аударыңыз.

Бүріккіш күйентесі

Жуынды суындағы кальк пен кірлену бөлшектері бүріккіш күйентелерінің қақпақтары мен бекітулерін [20] бөгеттей алады.

1. Бүріккіш күйентесінің шығару қақпақтарында бітеулер бар не жоқ болғанын тексеріңіз.
2. Бүріккіш күйентесін жоғарыға қарай тартыңыз.

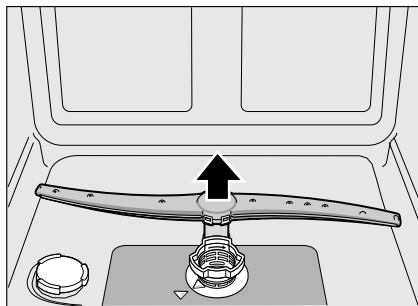

3. Бүріккіш күйентесін ағып тұрған су астында тазалаңыз.
4. Бүріккіш күйентесін қайтадан орнына қондырыңыз.

? Қате немесе бөгет пайда болғанда не істеу керек?

Өз тәжірибемізде көргеніміздей, электрбұйымдарды күнделікті қолдану барысында пайда болатын қателер мен бөгеттердің көбін өзіңіз де өз басыңызбен жоя аласыз. Бұл әрекет арқылы электрбұйымды жақын уақыт ішінде қайтадан қолдануыңыз мүмкін. Төмендегі тізімде функциялардың қате істеп тұрғанына мүмкін болған себептерін және осы қателер не бөгеттерді жою үшін көмек бере алатын анықтамаларды таба аласыз.

Ескерту

Егер ыдыс жуу машинасы белгісіз себептерден тұрып қалып, іске қосылмай тұрғанда, алдымен “Бағдарламаны тоқтату (Reset)” функциясын өткізіңіз. (“Электрбұйым қолдануы” тарауын оқыңыз)

⚠ Назарыңызда болсын –

Ұмытпаңыз: жөндеу жұмыстары тек қана арнайы білімі бар мамандар тарапынан ғана өткізілуі тиіс. Егер электрбұйымның бір бөлшегінің ауыстыруы керек болса ауыстыру үшін тек қана шығарушының қосалқы бөлшектерінің қолдануы тиіс. Қате түрде өткізілген жөндеу жұмыстары арқылы немесе басқа шығарушылардың қосалқы бөлшектерін қолдануы арқылы қолданушы үшін ірі шығындар мен қауіптері пайда болуы мүмкін.

Жуынды суды сорғыш

Електер арқылы ұсталына алынбайтын тағамдардың ірі көлемді қалдықтары немесе бөтен заттар жуынды суды соратын сорғышты бітеп бөгеттей алулары мүмкін. Бұл жағдайда жуынды елек үстінен асып тұрады.

⚠ Назарыңызда болсын – Кесіліп жаралану қаупі!

Жуынды ағынды су сорғышын тазалаған уақытта әйнек сынығы немесе өткір заттар арқылы жараланбауыңызға назар аударып жүріңіз.

Бұл жағдайда:

1. Электрбұйымды алдымен электр тоқ жүйесінен ажыратып алыңыз.
2. Електерді **21** бөлшектеп шығарып алыңыз.
3. Суды сарқып алыңыз, керек болса көмек ретінде ысқышты қолданыңыз.
4. Сорғыш қақпағындағы бұрындыларды босатып (Torx T 20) аюып, жоғарыға қарай шығарыңыз.

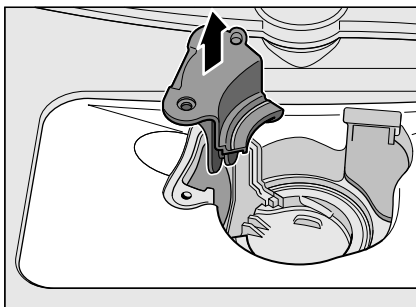
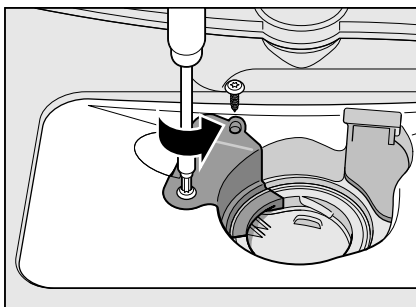

5. Ішкі бөлімшесін тексеріңіз, керек болса, бөтен заттарды шығарып алыңыз.
6. Сорғыш қақпағын алғашқы қалпына қайта қондырып, төменге қарай басып, бұрандымен бекітіп қойыңыз.
7. Електерді орнына еңгізіп қондырыңыз.

kk Қате немесе бөгет пайда болғанда не істеу керек?

Қателер мен бөгеттер тізімі

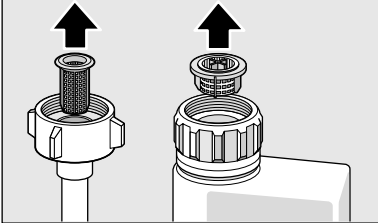
Бөгет	Себебі	Қателер мен бөгеттерді жою
“Су берілуін тексеру” 9 көрсеткіші жанып тұр.	Су беру шлангісі бүгіліп қалды.	Су беру шлангісін бойлап бүктемей төсеу керек.
	Су құбырының шүмегі жабық.	Су құбырының шүмегі ашыңыз.
	Су құбырының шүмегі сына қағып немесе тотықтанып кетті.	Су құбырының шүмегі ашыңыз. Су беріп тұратын арматурасы ашық болғанда ағып тұратын судың көлемі ең азында 10 л/мин болып тұруы тиіс.
	Су беру жүйесіндегі елек бітеліп қалды.	Электрбұйымды өшіріңіз де электрбұйым айырын шығарып алыңыз. Су құбырының шүмегін жабыңыз. Су құбырына қосу бөлшегін бұрап шығарып алыңыз.
		
		Су беру шлангісіндегі електі тазалап алыңыз. Су беру жүйесіне қосу құралын қайтадан бұрындымен бекітіңіз. Тығыздығын тексеріп алыңыз. Электрқуат беру жүйесіне қайтадан қосыңыз. Бұйымды қосыңыз.
Қате коды E: 14 жанып тұр.	Су қорғау жүйесі белсенді.	Сутартқыш шүмегін жабыңыз.
Қате коды E: 15 жанып тұр.		Қолданушыларға қызмет көрсет сервис жеріне телефон соғып, оларға қате кодын хабарлаңыз.
Қате коды E: 16 жанып тұр.	Үздіксіз су құйылуы.	
Қате коды E: 22 жанып тұр.	Қалбырлар 21 кірленіп немесе бітіліп қалды	Қалбырларды тазалаңыз. (“Тазалау және күту” тарауын оқыңыз)

Бөгет	Себебі	Қателер мен бөгеттерді жою
Қате коды E:24 жанып тұр.	Жуынды суды шығаратын шлангі бітеліп немесе иіліп кеткен	Шлангісін бүгіліп кетпейтіндей орнатыңыз, керек болса, қалдықтарды жойыңыз.
	Сифон қосу құралы әлі де жабық.	Сифондағы қосу құралын тексеріңіз, керек болса, ашыңыз.
	Жуынды су сорғыштың қақпақшасы бекітілмеген.	Қақпашасын дұрыс түрде толығымен қондырып еңгізіңіз. (“Жуынды су сорғышы” тарауын оқыңыз)
Қате коды E:25 жанып тұр.	Жуынды су сорғышы бітеліп қалды, немесе жуынды су сорғышының қақпақшасы толығымен еңгізілмеген.	Сорғышты тазалаңыз, қақпақшаны толығымен дұрыс еңгізіп қондырыңыз. (“Жуынды су сорғышы” тарауын оқыңыз)
Қате коды E:27 жанып тұр.	Электркернеу дәрежесі тым төмен.	Электрбұйымда қателер жоқ, электркернеу мен электр орнатуын тексертіп алыңыз.
Сандар көрсеткішінде басқа қате код көрсетіледі. (E:01 ден E:30)	Техникалық бөгет пайда болуы мүмкін.	Электрбұйымдарды ҚОСУ/ӨШІРУ қосқышын <input type="checkbox"/> басу арқылы өшіріңіз. Біраз уақыт өткеннен кейін электрбұйымды жанадан іске қосыңыз. Осы қате қайтадан пайда болса, су құбырының шүмегін жауып, электр айырын шығарып алыңыз. Қолданушыларға қызмет көрсет сервис жеріне телефон соғып, оларға қате кодын хабарлаңыз.
Экран жалпылдап жанып тұр.	Есіктер толығымен жабылмаған.	Есікті жабыңыз. Заттардың (ыдыс бөлшектері, иіс беруші) себеттен шығып тұрып, есіктің жабылуына бөгет етпеуіне назар аударыңыз.
Тұз <input type="checkbox"/> және/немесе шаю бұйымы <input type="checkbox"/> үшін толтыру туралы көрсеткіші жанып тұр.	<u>Шаю бұйымы сауыты бос.</u>	<u>Шаю бұйымын құйыңыз.</u>
	<u>Тұз салу сауыты бос.</u>	<u>Ішіне арнайы тұзды салыңыз.</u>
Тұз <input type="checkbox"/> және/немесе шаю бұйымы <input type="checkbox"/> үшін толтыру туралы көрсеткіші жанбай тұр.	Сенсор тұз таблеткаларын белгіле алмай тұр.	Басқа арнайы тұз бұйым түрін қолданыңыз.
	Толтыру туралы көрсеткіші өшірулі.	Жандандыру/жандансыздандыру (“Жұмсарту жүйесі/Арнайы тұз немесе шаю бұйымы” тарауын оқыңыз).
	Бар болған арнайы тұздың/шаю бұйымының көлемі жеткілікті.	Толтыру туралы көрсеткіш, толтыру дәрежесін тексеріңіз.

kk Қате немесе бөгет пайда болғанда не істеу керек?

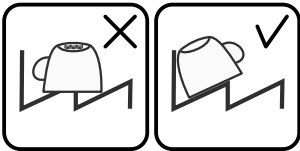
Бөгет	Себебі	Қателер мен бөгеттерді жою
Бағдарлама аяқталғаннан кейін су электрбұйым ішінде қала береді.	Електер жүйесі немесе електер астындағы жер [21] бітеліп қалды. Бағдарлама әлі аяқталған жоқ	Електер және олардың астындағы жерді тазалаңыз (“Жуынды су сорғышы” тарауын оқыңыз). Бағдарлама аяқталғанша дейін күтіңіз немесе бағдарламаны жаңадан іске қосуын (Reset) өткізіңіз (“Бағдарламаны тоқтату” тарауын оқыңыз)
Ыдыс-аяқтар құрғақ емес.	Жинау сауытында шаю бұйымы бітіп қалған немесе шаю бұйымының көлемі тым төмен. Бағдарлама құрғату функциясыз таңдалған.	Шаю бұйымын құйыңыз. Бағдарламаны құрғату функциясымен таңдап орнатыңыз (“Бағдарламалар тізімі, Бағдарлама барысы” тарауын оқыңыз).
	Ыдыс-аяқ және ас құралдарының қуыстары мен терең жерлерінде су жиналып қалды.	Ыдыс жуу машинасына салғанда қиғаштап салуға назар аударыңыз, су жинап қалған ыдыс бөлшектерін мүмкіндігінше қиғаштап салыңыз.
		
	Қолданылатын құрастырылған тазалау бұйымының құрғату қабілеті нашар.	Құрғату нәтижелері жақсырақ болатын басқа құрастырылған тазалау бұйымдарын қолданыңыз. Осыған қосымша шаю бұйымын қолдану арқылы құрғату нәтижесі жоғарырақ болады.
	Құрғатуды нәтижесін арттыру үшін қарқынды құрғату функциясы қосылмаған.	Қарқынды құрғату функциясын іске қосыңыз (“Электрбұйымды қолдану” тарауын оқыңыз)
	Ыдыс тым ерте ыдыс жуу машинасынан шығарылды, немесе құрғату барысы әлі аяқталмаған.	Бағдарлама аяқталғанша дейін күтіңіз немесе ыдысты бағдарлама аяқталғаннан кейін 30 мин өткенде ғана шығарып алыңыз.
	Қолданылатын Эко шаю бұйымының құрғату қабілеті нашар.	Маркалық шаю бұйымдарын қолданыңыз. Эко бұйымдардың әсер ету қабілеті анағұрлым нашарлау.

Бөгет	Себебі	Қателер мен бөгеттерді жою
Пластиктен жасалған ыдыс-аяқты құрғатпаңыз.	Пластиктің айырықша ерекшеліктері.	Пластиктің жылы сақтау қабілеті төмен болғандықтан оның құрғау қабілеті төменрек.
Ас құралдарын құрғатпаңыз.	Ас құралдар ас құралдар себетінде лайықсыз түрде салынған.	Ас құралдарын мүмкіндігінше бір бірінен бөлек салып, жиналып қалуын болдырмаңыз.
Электрбұйымның ішкі қабырғалары жуудан кейін суланған қалыпта.	Электрбұйымда қате жоқ.	“Конденсациялық құрғату” тәсілі себебінен сауыптағы су тамшылары физикалық себептерінен пайда болып, осылардың пайда болуы талап етіледі. Ауадағы ылғалдылық ыдыс жуу машинасының ішкі қабырғаларында топталып, төменге қарай ағып, сорғыш арқылы сорылады.

kk Қате немесе бөгет пайда болғанда не істеу керек?

Бөгет	Себебі	Қателер мен бөгеттерді жою
Ыдыс-аяқтағы тамақ қалдықтары.	Ыдыс бір біріне тым жаңастырылып орналасқан, ыдыс себеті тым толып тұр.	Ыдыс-аяқты ыдыс жуу машинасына жеткілікті аралық қалдырып отырып, бүріккіш ағыны ыдыс-аяқтың үстінгі жағына жете алатындай салыңыз. Жаңасып жиналып қалуын болдырмаңыз.
	Бүріккіш күйентесі бөгеттеліп тұр.	Ыдыс-аяқты бүріккіш қолдарының бөгетсіз бұрылып тұруына бөгет етпейтін түрде салыңыз.
	Бүріккіш күйенті түтігі бітеліп қалған.	Бүріккіш күйенте қақпағын тазалаңыз ("Тазалау және күту" тарауын оқыңыз).
	Електер [21] кірленген.	Електерді тазалаңыз ("Тазалау және күту" тарауын оқыңыз).
	Електер [21] қате түрде еңгізілген және/немесе толығымен дұрыс қондырылмаған.	Електерді дұрыс еңгізіп, толығымен қондырыңыз.
	Шаю бағдарламасының күші жеткіліксіз дәрежеде.	Алымдырақ бағдарламаны таңдап алыңыз.
	Ыдыс-аяқ алдын ала тым күшті түрде жуылды, осы себептен сенсорика әлсіздеу бағдарламаны таңдайды. Бөлшектердегі кейбір аса кірленуі толығымен жойыла алынбайды.	Ыдысты алдын ала жумаңыз. Тағамдардың ірі қалдықтарын алып тастаңыз. Өзіңізге ұсынатынымыз Eco 50° немесе Қарқынды ("Intensiv") бағдарламасын қолдану.
	Биік жіңішке сауыптар электрбұйым бұрышында жеткілікті түрде жуылып шайылмайды.	Биік жіңішке сауыптарды қиғаштап немесе электрбұйым бұрышына қоймаңыз.

Бөгет	Себебі	Қателер мен бөгеттерді жою
Тазалау бұйымдарының қалдықтары	Тазалау бөлімшесінің қақпағы ыдыс бөлшектері арқылы бөгеттеліп қалған, сондықтан қақпақ толығымен ашылмайды.	Тазалау бөлімшесінің қақпағын ыдыс бөлшектері арқылы бөгеттеліп қалуын болдыртпаңыз.
	Тазалау бөлімшесінің қақпағы тазалау таблеткалары арқылы бөгеттеліп қалды.	Тазалау таблеткаларын қиғаштап, тік емес, салу керек.
	Тазалау таблеткалары тез немесе қысқа бағдарламалары үшін қолданылады. Тазалау бұйымның еру уақытына таңдалған қысқа бағдарламада жетуге болмайды.	Тазалау таблеткалардың еру уақыты тез немесе қысқа бағдарламалар үшін тым ұзақ. Тазалау ұнтағын немесе қуаттырақ бағдарламаны қолданыңыз.
	Тазалау әсері мен еру қабілеті ұзағырақ сақтау уақыты арқылы төмендеп, немесе тазалау бұйымы тым жентектеліп кеткен.	Басқа тазалау бұйымын таңдап қолданыңыз.
Пластиктен жасалған бөлшектер үстінде су дақтардың пайда болуы.	Пластиктен жасалған дұйымдар үстіндегі тамшылардың пайда болуын физикалық себептерін жоюға болмайды. Құрғатып алғаннан кейін су тамшыларын өлі де көруге болады.	Күштірек бағдарламаны қолданыңыз (су ауыстырылуының жоғарырақ болуымен). Ыдыс жуу машинасын жүктегенде ыдыстың қиғаштап қойылуына назар аударыңыз. Шаю бұйымын қолданыңыз. Керек болса, су қатаңдығын жұмсарту параметрін жоғарырақ дәрежеге қойыңыз.

kk Қате немесе бөгет пайда болғанда не істеу керек?

Бөгет	Себебі	Қателер мен бөгеттерді жою
Сауыт ішінде немесе есік үстінде сүртіле алынатын немесе суда ери алатын қонулар.	Тазалау бұйымның құрамындағы заттардың қабаттанып қонуы. Осы қонулар химиялық құралдармен (электрбұйым тазалау ыңғайы, ...) жойыла алынбайды.	Басқа маркалық тазалау бұйымының қолданыңыз. Электрбұйымды механикалық түрде тазалау.
	Сауыт еденінде “ақ қонулар” пайда болғанда су қатаңдығын жұмсарту жүйесі шекті көрсеткіште қойылған.	Су қатаңдығын жұмсарту жүйесінің параметрін жоғартыңыз және, керек болса, тазалау бұйымын ауыстырыңыз.
	Тұз салу сауытының қақпағы [22] бұрып жабылмаған.	Тұз салу сауытының қақпағын дұрыс бұрып жабыңыз.
	Тек әйнекті ыдыстар үшін: басталып кеткен әйнек коррозиясын тек үстінен ғана біраз сүртіп қоюға болады.	“Әйнектен жасалған бұйымдар мен әйнек бұзылуы” тарауын оқыңыз
Ыдыс-аяқ, сауыт немесе есік үстіндегі ақ түсті, кетірілуі қиын болған қонулар.	Тазалау бұйымның құрамындағы заттардың қабаттанып қонуы. Осы қонулар химиялық құралдармен (электрбұйым тазалау ыңғайы, ...) жойыла алынбайды.	Басқа маркалық тазалау бұйымының қолданыңыз. Электрбұйымды механикалық түрде тазалау.
	Қатаңдық деңгейі қате енгізілген немесе су қатаңдығы 35° dH (6,2 ммоль/л) жоғарырақ деңгейде.	Қолдану туралы нұсқаулығына сай су қатаңдығын жұмсарту жүйесін лайықты параметріне орнатыңыз немесе тұз толтырыңыз.
	1 де 3 (3in1) тазалау бұйымы немесе Био/Эко тазалау бұйымдарының күші мен әсері жеткіліксіз.	Қолдану туралы нұсқаулығына сай су қатаңдығын жұмсарту жүйесін лайықты параметріне орнатыңыз немесе құрастырылмаған бөлек бұйымдарды (маркалық тазалау бұйымы, тұз, шаю бұйымын) қолданыңыз.
	Салынған тазалау бұйымының көлемі керекті деңгейден төмен.	Салынатын тазалау бұйымның көлемін үлкейтіп, немесе тазалау бұйымын ауыстырыңыз.
	Таңдалған бағдарламаның күші төмен.	Алымдырақ бағдарламаны таңдап алыңыз.

Бөгет	Себебі	Қателер мен бөгеттерді жою
Ыдыс үстіндегі шай және ерін бояғыш қалдықтары.	Жуу және шау температурасы тым төмен.	Жуу температурасы жоғарырақ болған бағдарламаны таңдаңыз.
	Тазалау бұйымның мөлшері тым аз немесе лайықсыз тазалау бұйымы.	Лайықты тазалау бұйымын лайықты дозалап толтырыңыз.
	Ыдыс-аяқ алдын ала тым күшті түрде жуылды, осы себептен сенсорика әлсіздеу бағдарламаны таңдайды. Бөлшектердегі кейбір аса кірленуі толығымен жойыла алынбайды.	Ыдысты алдын ала жумаңыз. Тағамдардың ірі қалдықтарын алып тастаңыз. Қолдануға ұсынылатын бағдарлама: Eco 50°
Электрбұйым ішінде немесе тот баспайтын құрыштан жасалған ыдыста түрлі-түсті (көк, сары, қоңыр), кетіріле алынбайтын немесе кетірілуі қиын болатын қонулар.	Көкөністердің құрамындағы (мысалы қырыққабат, балдыркөк, картоп, кеспе өнімдері, ...) немесе құбыр судың (мысалы марганец) заттардан қабаттану.	Кейбірлері машина тазалау бұйымдары немесе механикалық тазалау бұйымдар арқылы тазалана алынады. Қабаттану қонулар денсаулық үшін қауіпсіз.
	Құрамындағы металл бөлшектері бар заттары арқылы күміс немесе алюминийден жасалған ыдыстарда қабаттану.	Кейбірлері машина тазалау бұйымдары немесе механикалық тазалау бұйымдар арқылы тазалана алынады.
Электрбұйым ішінде (әсіресе оның едені үстінде) түрлі-түсті (сары, қызғылт сары, қоңыр) кетірілуі жеңіл болатын қонулар.	Тағамдардың және құбыр судың (кальк) құрамдарындағы заттардан қабаттану, "сабынға ұқсас"	Су қатандығын жұмсарту функциясын тексеріңіз (арнайы тұзын салып толтыру) немесе, құрастырылған тазалау бұйымдарын қолданғанда (таблеткалар) су қатандығын жұмсарту жүйесін іске қосыңыз ("Су қатандығын жұмсарту жүйесі/ Арнайы тұз" тарауын оқыңыз)
Пластиктен жасалған бөлшектеріндегі түс өзгертілуі.	Жуу және шау температурасы тым төмен.	Жуу температурасы жоғарырақ болған бағдарламаны таңдаңыз.
	Ыдыс-аяқ алдын ала тым күшті түрде жуылды, осы себептен сенсорика әлсіздеу бағдарламаны таңдайды. Бөлшектердегі кейбір аса кірленуі толығымен жойыла алынбайды.	Ыдысты алдын ала жумаңыз. Тағамдардың ірі қалдықтарын алып тастаңыз. Қолдануға ұсынылатын бағдарлама: Eco 50°

kk Қате немесе бөгет пайда болғанда не істеу керек?

Бөгет	Себебі	Қателер мен бөгеттерді жою
Әйнек, ас құралдары, түрлері металлға ұқсас әйнектер үстіндегі кетіріле алынатын сызықтар.	Салынған шаю бұйымның көлемі тым жоғары.	Шаю бұйымымен толтыру көлемін төменрек дәрежеге қойыңыз.
	Шаю бұйымы салынбаған немесе қойылған параметрі тым төмен.	Шаю бұйымын салып, дозалауын тексеріңіз (ұсынылатын дәреже 4–5).
	“Шаю” бағдарлама бөлігінде тазалау бұйымының қалдықтары. Тазалау бөлімшесінің қақпағы ыдыс бөлшектері арқылы бөгеттеліп қалған (қақпағы толығымен ашылмайды).	Тазалау бөлімшесінің қақпағын ыдыс бөлшектері арқылы бөгеттеліп қалуын болдыртпаңыз.
Басталып кеткен немесе бар болған, кері айналмайтын (кері қайтарынбайтын) әйнек күңгіртілуі.	Ыдыс-аяқ алдын ала тым күшті түрде жуылды, осы себептен сенсорика әлсіздеу бағдарламаны таңдайды. Бөлшектердегі кейбір аса кірленуі толығымен жойыла алынбайды.	Ыдысты алдын ала жумаңыз. Тағамдардың ірі қалдықтарын алып тастаңыз. Қолдануға ұсынылатын бағдарлама: Eco 50°
	Әйнек бөлшектері ыдыс жуу машинасында жууға тұрақсыз, тек қана ыдыс жуу машинасы үшін жарамды.	Ыдыс-аяқ машинасында жуу үшін тұрақты әйнек стакандарды қолданыңыз. Булану фазасының ұзақ болуын болдыртпаңыз (жуу мен шаю аяқталғаннан кейінгі тұрақтану уақыты). Температурасы төмен болған жуу және шаю бағдарламасын қолданыңыз. Су қатаңдығын жұмсарту жүйесін су қатаңдығына қарай орнатыңыз (керек болса бір дәреже төменрек). Құрамында әйнек қорғау компоненті бар тазалау бұйымын қолданыңыз.

Бөгет	Себебі	Қателер мен бөгеттерді жою
Ас құралдарында тот пайда болуы.	Ас құралдарының тотыққа қарсы тұрақтылығы жеткіліксіз. Пышақ ұшақтарының жиірек тотыққа қарсы тұрақсыз болады.	Тот баспайтын ас құралдарын қолданыңыз.
	Тот баса бастаған бөлшектері бар ыдысты (мысалы кастрөл тұтқасы, бұзылған ыдыс себеттері және т.б.) жуу ас құралдарының тотпен басуылуына апарады.	Тот басқан бөлшектерді ыдыс жуу машинасында жумаңыз.
	Тұз салу сауытының қақпағы дұрыс жабылмай, немесе тұзды тұз салу сауытына сала бергенде тұз ішіне қарай төгіліп қалған себебінен жуу және шаю суындағы тұз көлемі тым жоғары болуы.	Тұз салу сауытының қақпағын жақсылап жабыңыз немесе төгіліп қалған тұзды кетіріңіз.
Электрбұйым іске қосылмай тұр.	Үйдегі сақтандырғыш керекті лайықты қалпында емес.	Сақтандырғышты тексеріңіз.
	Желі кабелі қосылмаған.	Желі кабелінің электрбұйымның артқы жағында және тоққа қосу розеткасына толығымен қондырылып қосылып тұрғанын тексеріңіз. Тоққа қосу розеткасының дұрыс істеп тұрғанын тексеріңіз.
	Электрбұйым есігі дұрыс жабылмады.	Есікті жабыңыз.
Бағдарлама өз өзімен басталады.	Бағдарлама аяқталғанынша дейін тоспай өшірілді.	Жаңадан іске қосыңыз (Reset). (“Бағдарламаны тоқтату” тарауын оқыңыз).
Бағдарлама параметрі (қатаңдығы, шаю, ...) мүмкін емес.	Электрбұйым бағдарлама барысында. Параметрді тек қана бағдарлама басында орнатуға болады.	Жаңадан іске қосыңыз (Reset), параметрді қолдану нұсқаулықта көрсетілгендей орнатыңыз.
Есік тек әрең ғана ашылады.	Балалар қауіпсіздігі жүйесі іске қосылған.	Балалар қауіпсіздігі жүйесін істен шығарыңыз. (Қолдану нұсқаулығының артқы жағындағы салымын оқыңыз)

kk Қате немесе бөгет пайда болғанда не істеу керек?

Бөгет	Себебі	Қателер мен бөгеттерді жою
Есік жабыла алмай тұр.	Есік қақпақшасы тұрақсызданып кетті. Есіктің жабылуы орнату себебінен бөгеттеліп тұр.	Есікті көбірек күшпен жабыңыз. Электрбұйым орнатылуын тексеріңіз: есіктері мен орнату бөлшектері жапқанда бір бірін түртіп немесе соғып кетпеуі керек.
Тазалау бөлімшесінің қақпағы жабылмай тұр.	Тазалау бөлімшесі немесе қақпақ бағыттаушысы тазалау бұйымның жабысып қалған қалдықтары арқылы бөгеттеліп қалған	Тазалау бұйымдарының қалдықтарын кетіріңіз.
Тазалау бөлімшесінде тазалау бұйым қалдықтары бар.	Тазалау бөлімшесі жүктелген уақытта сулы қалыпта болған.	Тазалау бұйымын тек қана құрғақ тазалау бөліміне құйыңыз.
Электрбұйым бір бағдарламада қала береді немесе бағдарлама орындалмай қалды.	Есіктер толығымен жабылмаған. Жоғарғы себет ішкі есіктерге қарай басып тұрып, осылай есіктердің жақсылып жабылуына бөгет етіп тұр. Электрқуаты және/немесе су берілуінің тоқтатылып қалуы.	Есікті жабыңыз. Артқы қабырғасы мысалы тоққа қосу розеткасы арқылы басылып кетіп қалмауын тексеріп алыңыз. Электрқуатын және/немесе су берілуінің қайтадан қамтамасыз етіңіз.
Толтыру қақпақшыларының соққыш шуылдары.	Үйде орнатылу тәсіліне байланысты, себебі электрбұйымда қате жоқ. Электрбұйым функциясына ешбір әсері жоқ.	Қате немесе бөгетті жою мүмкін емес.
Соққыш немесе сатыр шуылдары.	Ыдыс жуу машинасын біраз ғана жүктегенде су ағымдары тікелей шаю сауытына тиіп тұрады. Ыдыс-аяқтың жеңіл бөлшектері шаю барысында қозғалып тұрады.	Ыдыс жуу машинасына көбірек ыдыс салып, ыдысты электрбұйым ішінде біркелкі қылып орнатыңыз. Ыдыстың жеңіл бөлшектерін тұрақты тұратындай ішіне қойыңыз.
Әдеттен тыс болған көпіршіктену.	Шаю бұйымы үшін жинау сауытында қолмен жуу бұйымы бар. Шаю бұйымы төгіліп шашылып қалған.	Шаю бұйымы үшін жинау сауытын ұзақтырмай шаю бұйымымен толтырыңыз. Шаю бұйымын шүберекпен кетіріңіз.



Қолданушыларға қызмет көрсету сервис орны

Егер қате немесе бөгетті өзбасыңызбен жоя алмасаңыз, өзіңізге жақын жердегі қолданушыларға қызмет көрсету сервис орнына хабарласыңыз. Біз әрқашан да лайықты шешім табамыз, техникалық мамандарымызды керек емес жағдайларда жолға жібермеу мақсатымен де. Өзіңізге жақын жердегі қолданушыларға қызмет көрсету сервис орнының байланыс ақпараты осы Қолдану нұсқаулықтың артқы бетінде немесе осы қораптағы қолданушыларға қызмет көрсету сервис орындарының тізімінде таба аласыз. Телефон соққаныңызда Электрбұйым нөмірін (E-Nr. = 1) және Шығарушының сериялық нөмірін (FD = 2) хабарлау қажет, осы нөмірлер электрбұйымның есігіндегі [28] бұйым тақташасында орналасқан.

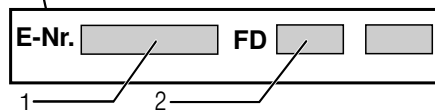
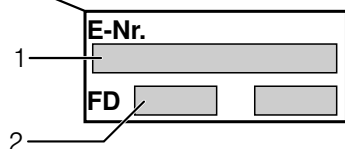

Шығарушы білімділігіне сенім

көрсеткіңіз. Бізді сураңыз. Осылай өзіңіздің ыдыс жуу машинаңызда жөндеу жұмыстарының өткізу үшін шығарушының қосалқы бөлшектерімен жабдықталған арнайы білімі бар сервис орнының мамандары арқылы өткізілетінін қамтамасыз етесіз.

* модельге байланысты



Электрбұйымды орнату мен іске қосу

Дұрыс түрде жұмыс істей алу үшін ыдыс жуу машинасы тек қана арнайы білімі бар тұлғалар арқылы орнатылып іске қосылуы тиіс. Судың берілуі мен жуынды суды ағызып шығару мәліметтері мен электр тоғына қосу бойынша мәліметтер төменгі тарауларда және орнату нұсқаулығында көрсетілгендей қойлатын талаптарға сай болуы керек.

Орнату барасында жұмыс қадымдардың тәртібіне сай әрекет етіңіз:

1. Тексеру мен жіберіп беру
2. Электрбұйымды орнату
3. Жуынды суды шығарып ағызу
4. Ауыз суға қосу
5. Электртоғына қосу

Жабдық көлемі

Шағымдарыңыз болса осы электрбұйымды өзіңізге сатқан сатушыға немесе қолданушыларға қызмет көрсету сервис орнымызбен хабарласыңыз.

- Ыдыс жуу машинасы
- Қолдану туралы нұсқаулар
- Іске қосу туралы нұсқаулар
- Кепілдеме*
- Орнату материалы
- Буланудан қорғау тұғырық*
- Электртоққа қосу кабелі

* модельге байланысты

Қауіпсіздік туралы нұсқаулар

“Орнату барысында” тараунда берілген қауіпсіздік нұсқауларына назар аударыңыз.

Жеткізіп беру

Өзіңіз сатып алған ыдыс жуу машинаңызды шығарушы өз тарапынан машина функцияларының мінсіз болғанын тексерген. Осы әрекеттер арқылы шағын су тамшылары қалған. Олар алғашқы жуу мен шаюдан кейін жоғалып кетеді.

Техникалық мәліметтер

Салмағы:

Ең жоғарысы 24 кг

Электркернеу:

220 - 240 В, 50 Гц немесе 60 Гц

Қосу күші:

2,0 - 2,4 кВт

Қорғау:

10/16 А (UK 13A)

Электрқуат тұтынуы:

ешірілген күй (Po)* 0,10 W

ешірілмеген күй (Pi)* 0,10 W

*ЕО (EU) нөмірлері 1016/2010 және 1059/2010 директиваларына сай

Қосымша функциялары мен параметрлері бұйымның қуат тұтынуы көбейтуі мүмкін.

Су қысымы:

Ең азында 0,05 МПа (0,5 бар), ең көбінде 1 МПа (10 бар). Су қысымы жоғарырақ болғанда: су қысымы төмендету бұрандасын алдын ала қосыңыз.

Беріліп тұратын көлемі:

Ең азында 10 литр/минутасына

Су температурасы:

Суық судың қолдануы ұнамдырақ; ыстық суда; су беру шлангісінің түріне байланысты, ең жоғары температурасы 60 °С ("Ауыз су жүйесіне қосу" тарауын оқыңыз).

Орнату мен қою

Талап етілетін орнату мөлшерлері бойынша мәліметтерін орнату нұсқаулығында оқыңыз. Электрбұйымды келбеу қойыңыз. Осы әрекеттерді өткізгенде электрбұйымның тұрақтығына назар аударыңыз.

- Электрбұйымды шағын ас бөлме ішінде ағаш және пластик қабырғалар арасында да орнатуға болады.

Жуынды суды шығарып ағызу

1. Талап етілетін жұмыс қадымдары бойынша мәліметтерін орнату нұсқаулығында оқыңыз, керек болса ағызып шығаратын төгу штуцері бар сифонды орнатыңыз.
2. Жуынды суды ағызып шығаратын шлангісін жабдықтағы қосымша бөлшектер көмегімен сифонның ағызып шығаратын төгу штуцеріне қосыңыз.
Ағызып шығаратын шлангісін бүгіліп, басылып немесе өз өзінің ішіне тартылып қалмай тұрғанына, немесе суды ағызып шығаратын жүйесінде жабу қақпағы жуынды судың шығуына бөгет етпеуіне назар аударыңыз!

Ауыз суға қосу

1. Құрастырып орнату туралы нұсқаулығында көрсетілгендей, қораптағы құралдар көмегімен ауыз суға қосу бөлшегін сұтартқыш шүмегіне жалғастырып қосыңыз.
Ауыз суға қосу бөлшегінің бүгіліп, басылып немесе тартылып кетпейтін қалыпта болуына назар аударыңыз.
2. Электрбұйымды ауыстырғанда әрқашан да су жүйесіне қосу үшін жаңа шлангісін қолданылуына назар аударыңыз.

Су қысымы:

Ең азында 0,05 МПа (0,5 бар), ең көбінде 1 МПа (10 бар). Сы қысымы жоғарырақ болғанда: су қысымын төмендету бұрандасын алдын ала қосыңыз.

Беріліп тұратын көлемі:

Ең азында 10 литр/минутасына

Су температурасы:

Су жүйесіне қосу шлангісіннің үстіндегі таңбашаға назар аударыңыз!

Таңбашасы 25° көрсеткен модельдерде судың ең жоғары температура деңгейі 25°С аспауы қажет (суық су).

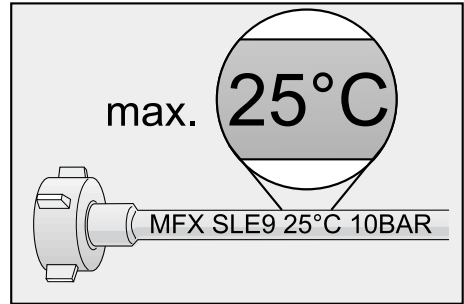

Басқа модельдер үшін:

Судың суық болғаны жақсырақ болады; су жылы болғанда ең жоғары температурасы 60 °С.

Электртоғына қосу

- Электрбұйымды тек қана ауыстырмалы кернеумен 220 В тан 240 В дейінгі және 50 Гц немесе 60 Гц аумағында белгіленген тәртіпке сай орнатылған жерге тұйықтатуы бар электр тоқ розеткасы арқылы іске қосу керек. Талап етілген сақтандырғыш арқылы қорғау туралы шығарушының тақташасында [28](#) оқыңыз.
- Электрлік розетка бұйымның жанында болуы тиіс, оны орнатқаннан кейін оңай қол жетімді болуы тиіс. Егер электрбұйымды орнатқаннан кейін электр тоққа қосу розеткасы еркін қол жетімді болмаса, керекті қауіпсіздік талаптарын орындай алу үшін орнату жағынан мөлшері ең азында 3 мм болған контакт ашылуы бар көп полюстік бөлу құралының бар болуы тиіс.

kk Электрбұйымды орнату мен іске қосу

- Электрбұйымдағы өзгерту жұмыстарынді тек арнайы білімі бар маман тұлға тарапынан ғана өткізіле алады.
- Қоректендіру сымының ұзарту жұмыстары тек сервистік қызмет мамандар тарапынан өткізілуі тиіс.
- Жерге тұйықтатын қате электрқуат құралын қолданғанда тек қана  белгісі бар есігін еңгізуге болады. Тек қана ол керекті талаптардың орындалуын мүмкін етеді.
- Электрбұйым судан қорғау қауіпсіздік жүйесімен жабдықталған. Оның жұмыс істеуі **тек** қана электр тоғы беріліп тұрғанда ғана қамтамасыз етіле алады.

Бөлшектеу

Осы жұмыстарын өткізгенде де жұмыс қадымдарының тәртібіне сай әрекет етіңіз.







1. Электрбұйымды тоқ беру жүйесінен ажыратыңыз.
2. Су беру құралын бұрап шығарып қойыңыз.
3. Жуынды ағынды сулар мен ауыз суға қосу бөлшектерін босатыңыз.
4. Шлангісін біраз байқап тарта отырып, электрбұйымды шығарып алыңыз.

Тасымалдау

Ыдыс жуу машинасын босатыңыз да, бөлек бөлшектерін тұрақтатып бекітіңіз.

Электрбұйымды төмендегідей қадымдарды өткізіп босатыңыз:

1. Су құбырының шүмегі ашыңыз.
2. Есікті жабыңыз.
3. ҚОСУ-/ӨШІРУ қосқышын қосыңыз .

4. Ең жоғары температурасы бар бағдарламаны таңдаңыз.  сандар көрсеткішінде болжамдалған бағдарлама уақытының ұзақтығы көрсетіледі.
5. БАСТАУ түймешегін  басыңыз. Бағдарлама барысы басталады.
6. Шамамен 4 минуттан кейін START түймешегін  Сандар көрсеткіші  / көрсеткенше дейін басып тұрыңыз. Шамамен 1 минуттан кейін сандар көрсеткішінде  көрсетіледі.
7. ҚОСУ-/ӨШІРУ  қосқышын қосыңыз.
8. Су құбырының шүмегін жабыңыз, су беру шлангісін шығарып, шланг ішіндегі суды ағызып алыңыз.

Электрбұйымды тек қана тік тұрғызып тасымалдаңыз

(жуынды судың машина басқару жүйесіне түсірмеу және қате бағдарлама барысына апармауы үшін).

Аязға қарсы қорғау

Егер электрбұйым аяз түсе алатын бөлмеде тұрса (мысалы қалатын тыс демалыс үйлерде) оны толығымен әбден босатып алу қажет (“Тасымалдау” тармауын оқыңыз).

Біздің өзгеріс кіргізуге құқымыз бар.

Балалар тарапынан қолдануға тойтарыс (есік тойтарысы) *

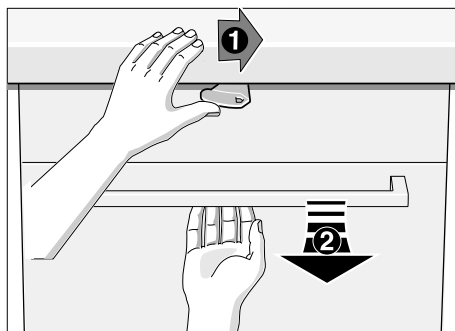

Есікті ашу үшін тұтқаны оң жаққа қарай басып отырып, есік сабын тартыңыз.

Электрбұйымды қолданбағанда электрбұйым есігін ылғи толығымен жауып қойыңыз. Тек осылай ғана балаларыңызды мүмкін бола алатын қауіптерден қорғай аласыз.

AQUA-STOP кепілдемесі

(Aqua-Stop опциясы жоқ болған бұйымдарды болмайды)

Сатушыға қарсы алып-сату келісім-шартынан шығатан кепілдеме талаптарымен қатар, және электрбұйым үшін өзіміздің кепілдемемізге қосымша біз электрбұйымдарды төменде көрсетілген шарттарға сәйкес ауыстырып береміз.

1. Біздің Aqua-Stop жүйемізде болған қате су түсіретін шығындарға апарса, біз жеке қолданушылардың шығындарын өтеп береміз. Су қауіпсіздігін қамтамасыз ету үшін электрбұйым тоқ беру жүйесіне қосылып қойылуы тиіс. Ол үшін электрбұйымды тоқтан ажыратып қою керек.
2. Бұл кепілдеме электрбұйымның бүкіл эксплуатациялық жұмыс уақыты үшін беріледі.
3. Электрбұйымның Aqua-Stop опциясымен біздің нұсқаулыққа сай дұрыс орнатылып қосылуы кепілдеме үшін лайықты талап болып саналады. Осыған Aqua-Stop ұзартылуын (шығарушының өз қосалқы бөлшегі) дұрыс түрде орнатылуы да жатады. Біздің кепілдемеіміздің ішіне су құбырының шүмегіндегі Aqua-Stop қосу жеріне қосу үшін қолданған бұзылған қосалқы бөлшектерін немесе арматура бөлшектері еңгізілмейді.
4. Aqua-Stop опциясы бар электрбұйымдарын бағдарлама барысында қадағалап отыру қажет емес немесе одан кейін су құбырының шүмегін жабу арқылы қауіпсіздендіру қажет емес. Ұзақ уақыт бойынша үйіңізде кеткен жағдайда ғана, мысалы бірнеше апта бойы демалысқа кеткеніңізде, су қыбырының шүмегін жауып қою керек.

Бұл құрал, ішіне ыдыс жуу бұйымдары салынған жабдық қорабында да сатуға ұсынылады. Толық мәліметтер құрал қорабына салынған ақпарат парағында беріледі.

Robert Bosch Hausgeräte GmbH

Carl-Wery-Straße 34

81739 München

Germany

www.bosch-home.com

EAC



9000918244 kk (9510) 550EG